

N-Modell:  
Elektrolokomotive BR 150, DB

N-model:  
Electric locomotive BR 150, DB

Modèle N:  
Locomotive électrique,  
BR 150, DB

# Roco

23400 | 23401

## Bedienungsanleitung Operating Manual Mode d'emploi

Bitte bewahren Sie die Verpackung des Modells sorgfältig auf. Beim Abstellen des Modells bietet sie den besten Schutz. Ein mit beigelegten Zurüstteilen aufgerüstetes Modell paßt nur bedingt wieder in die Originalverpackung hinein, da diese aus Gründen der Transportsicherung sehr eng sein muß. Es empfiehlt sich, die Originalverpackung an gewissen Stellen mit einem scharfen Messer auszuschneiden. Kleinere Teile des Modells wie z.B. Puffer, sind wegen Detailtreue als aufgerüstete Steckteile ausgeführt und sind daher mit dem Grundkörper nicht ganz fest verbunden. Beim selbstverschuldeten Verlust möchten Sie bitte ein solches Teil neu bestellen. (In diesem Fall können Sie diese Teile auf dem Ersatzteilweg nachbestellen, eine Reklamation kann nicht geltend gemacht werden.)

- Don't throw your box in the dustbin. If your model is not in use this box will keep it safe. If kits are mounted on a wagon it will be slightly tight when placing it in the original box. This guarantees safe transport. It is therefore recommended to cut out certain parts of the original box. To keep the model like the original, smaller parts (e.g. buffers) had been manufactured separately from the body and are not tightly fixed on it. Therefore they probably can get lost. In this case you certainly may reorder them but a complaint would not be acceptable.
- Veuillez conserver ce mode d'emploi ainsi que l'emballage en vue d'un futur emploi. L'emballage se prête particulièrement bien pour stocker et protéger votre modèle lorsqu'il n'est pas en service.
- Un wagon entièrement équipé de ses pièces de finition ne rentre plus dans son emballage qu'après avoir dégagé la place nécessaire à l'aide d'un couteau fin et bien guisé aux endroits où sont montés ces pièces. La stabilité et la sécurité de l'emballage lors du transport du modèle de l'usine à votre détaillant (ou même à vous) impose une réduction au strict minimum de toute place découpée et non utilisée, raison pour laquelle ces découps ne peuvent malheureusement pas être aménagées déjà en usine.
- Quelques petites pièces de finition (des tampons p. e.) ne sont pas moulées d'un seul bloc avec leurs bases, mais séparément rapportées en vue d'une réalisation plus détaillée. Cela implique le risque de perte de ces composants. Dans ce cas, vous pouvez commander ces pièces aux S.A.V. ROCO; nous ne pouvons cependant pas donner suite à une réclamation éventuelle à cause de ces pièces perdues.
- Heeft u uw model voorzien van alle insteekdeeltjes, dan past deze niet meer precies in de doos. Na voorzichtig passen snijdt u met een scherp mes eerst enige stukjes uit deze doos en u heeft de beste bescherming voor uw kostbare model bereikt.

**Achtung!** Bei unsachgemäßem Gebrauch besteht Verletzungs- gefahr durch funktionsbedingte scharfe Kanten und Spitzen • **Attention!** At an incorrect use there exists danger of hurting because of cutting edges and tips • **Attention!** Il y a danger de blessure à un emploi incorrect à cause des aiguilles et arêtes vives! • **Voorzichtig!** Bij ondoelmatig gebruik bestaat verwondingsgevaar door scherpe zijkanten en uitsteeksels! • **Attenzione!** Un inap-proprio uso comporta pericolo di ferimenti attraverso punte e spigoli taglienti! • **Atencion!** Un empleo incorrecto puede causar heridas debido a las puntas y aristas agudas! • **Atencao!** Por utilizacao incorrecta existe o perigo de estragos, em virtude de cortes nas abas e nas pontas! • **Bemaerk!** Ved ukorrekt brug kan de funktionsbetingede skarpe kanter og spidser forvolde skade!

Änderungen von Konstruktion und Ausführung vorbehalten! • We reserve the right to change the construction and design! • Nous nous réservons le droit de modifier la construction et le dessin! • Ci riserviamo il diritto di variare la costruzione e il design! • Verandering van model en constructie voorbehouden.

CZ/SK - Návod na montáž stavebnice: Před stavbou pečlivě prostudujte přílohu ený návod s vyobrazením. Jednotlivé díly oddělte od lichých rámečku a začistěte modelářským nožem nebo pilníkem. Díly rozřídte dle vyobrazení a postupně slepujte podle pořadí jednotlivých stavebních kroků. K lepení pouijte lepidla určená pro plastikové stavebnice.



Modelleisenbahn GmbH  
A-5101 Bergheim

# Roco

Modelleisenbahn GmbH

A-5101 Bergheim  
Plainbachstraße 4  
Tel.: +43 (0)5 7626

8023400-920 VIII/07

Vor Inbetriebnahme bitte beachten:

**Verpackung:**

Fahrzeug mit Folie herausheben

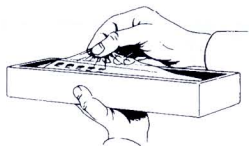

**Kleinster befahrbarer Radius:**

194,6 mm (R1 des ROCO-N-Gleissystems)

**Oberleitungsbetrieb:**

Das Umschalten auf Oberleitungsbetrieb erfolgt an der Schaltplatine der Lokomotive. Dazu das Gehäuse abnehmen und den Oberleitungs-Umschalter etwa 90° verdrehen.

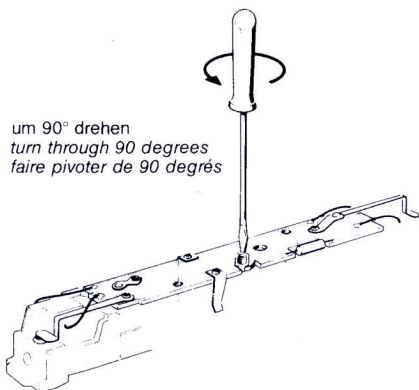

Before use kindly note the following:

Lire attentivement ce qui suit avant de mettre le modèle en service:

**Packing:**

Remove vehicle from box using the transparent paper.

**Emballage:**

sortir la locomotive à l'aide du film transparent

**Minimum track radius**

194,6 mm (R1 of ROCO N track system)

**Rayon minimum de circulation:**

194,6 mm (R1 du système des voies ROCO en échelle N)

**Overhead current supply:**

In order to switch to overhead power supply look for the screw on the printed circuit. The screw should be turned with a screw-driver through about 90°.

**Fonctionnement sur caténaire:**

Pour brancher le modèle sur le fil aérien, tourner légèrement (de 90 env.) la vis sur la platine de contact à l'aide d'un petit tourne-vis.

Werkseitige Einstellung – Schienenbetrieb

Factory set – Track power supply

Position au départ d'usine – actionnement par les rails

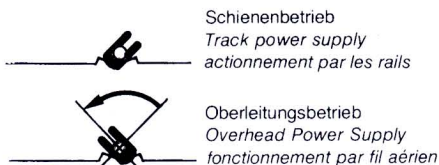

**Einbau Kurzkupplung:** Für den Einbau einer Kurzkupplung benötigen Sie den **Adapter** Art. Nr. **9572** und den **höhenverstellbaren Kopf** Art. Nr. **9570** (beide aus dem Programm der Firma Fleischmann\*). Für den Einbau bitte zuerst das Lokgehäuse abnehmen.

**Installation for the close-coupling:** For the installation of the close coupling the following two articles of the Fleischmann\*-produktion-programm will be needed: item no. **9572 (the adapter)** and item no. **9570 (the coupling-device)**, adjustable for height). Before the installation please remove the body of the loco.

**Installation de l'attelage court:** En vue du montage d'un attelage court, veuillez vous procurer l'**adaptateur réf. 9572** et la tête d'attelage court à hauteur **réglable réf. 9570** les deux de la collection Fleischmann\*. Pour installer l'adaptateur, veuillez déposer préalablement la caisse de la locomotive.

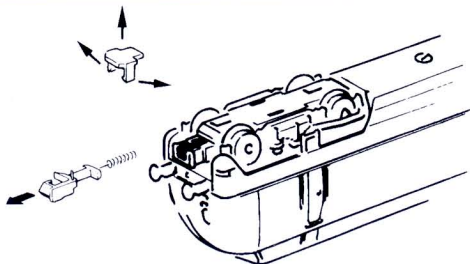

\*) Fleischmann ist ein eingetragenes Warenzeichen der Gebr. Fleischmann, Nürnberg

\*) Fleischmann is a registered brand of Messrs. Fleischmann, Nuremberg.

\*) La désignation „Fleischmann“ es une marque déposée des usines „Gebr. Fleischmann“ à Nuremberg.

**Wartung und Pflege:**

**Service and maintenance**

**Soins et entretien**

**Lokgehäuse abnehmen:**

erforderlich bei Lämpchenwechsel, Schmierung  
Bürstenwechsel, beim Umschalten auf Oberlei-  
tungsbetrieb

**Remove loco body:**

*Necessary for changing bulbs, brushes, lubrication  
and In order to switch to overhead power supply*

**Démontage de la carrosserie de la locomotive:**

*nécessaire pour le changement d'une ampoule,  
des balais et pour le graissage Pour brancher le  
modèle sur le fil aérien.*

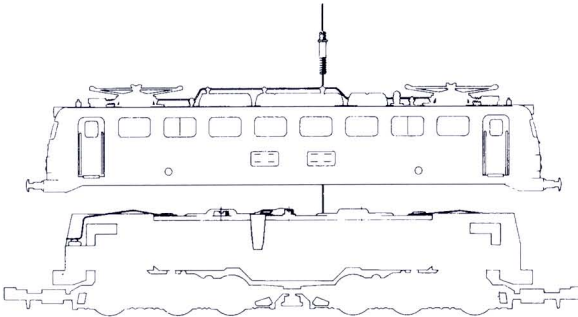

**Schmierung:**

**Lubrication:**

**Graissage:**

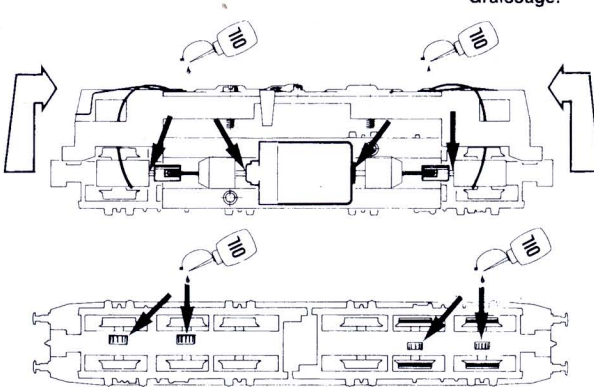

**Lämpchenwechsel:**

**Bulb changing:**

**Remplacement des lampes:**

Kontakt abheben  
*Lift off contact*  
*enlever le contact*

