

Verkehrssampel

HO 5901, HO 5902, N 5943, N 5944, N 5969, HO 5970

Für die Miniatur-Verkehrssampeln werden nicht die bisher üblichen Glühlampen sondern Subminiatur-Leuchtdioden verwendet. Diese Leuchtdioden arbeiten mit einer Spannung von nur 2,3 V. Die Elektronik-Schaltung (für HO Nr. 5970, für N Nr. 5969) bringt beim Anschluß an einen Trafo (14 - 16 V Gleich- oder Wechselspannung) die für Leuchtdioden erforderlichen Betriebsbedingungen.

Die Verkehrssampeln niemals direkt am Trafo anschließen - nur in Verbindung mit der dazugehörigen Original-Schaltung in Betrieb nehmen!

Die Verkehrssampeln mit Schaltung sind für Dauerbetrieb vorgesehen. Der Anschlußplan zeigt, wie zwei Ampeln in richtiger Reihenfolge an den Schaltungsbuchsen anzuschließen sind.

An die Schaltung kann ein 2. Verkehrssampel-Paar (Ergänzung HO 5901, N 5944) angeschlossen werden. Die Ergänzungssampeln werden entsprechend den Kabelfarben zusätzlich an den Schaltungsbuchsen angeschlossen. Das braun/gelbe Kabel der Schaltung wird an einen Trafo (14-16 V) angeschlossen. Falls bei Gleichstrombetrieb keine Funktion, Anschlußkabel umpolen.

Da sich beim Dauerbetrieb Wärme entwickelt, sollte sich im Bereich der Schaltung eine geringe Luftzirkulation ergeben. Die Schaltung sollte daher nicht in einem luftdichten Gehäuse eingebaut werden.

Blink-, Blitz-, und Leuchteffekte bringen Leben in jede Modell-Landschaft. Über 40 verschiedene Micro-Elektronik-Artikel mit optischen und akustischen Effekten sind von BUSCH lieferbar. Alle Produkte sind feinstdetailliert, vorbildgetreu und einbaufertig vorbereitet. Der neue BUSCH Gesamtkatalog gibt Ihnen viele Tips, Anregungen und Ideen für Ihr Modellbahn-Hobby. Sie erhalten ihn bei Ihrem Fachhändler.

Traffic lights

HO 5901, HO 5902, N 5943, N 5944, N 5969, HO 5970

The usual light bulbs are not suitable for these precise traffic lights, therefore miniature light emitting diodes are used. These diodes operate on a maximum voltage of 2.3 volt only. After having been connected to the 14-16 volt output terminals of a power unit the circuit assembly ensures the correct voltage.

It is of the utmost importance to only use the traffic lights with the appropriate circuit assembly.

The traffic lights are designed for continuous use. The wiring diagram shows how traffic lights 1 and 2 are connected in the right sequence. When working, traffic light 1 shows green and traffic light 2 shows red. Afterwards the lights will change from green to red and red to green and so on.

As heat is generated through continuous use a small but essential air supply should be provided around the assembly.

A maximum quantity of 4 traffic lights can be connected to the circuit assembly. If 4 light units are used the leads of second pair of traffic lights are to be connected to the same terminals as the leads from traffic lights 1 and 2. A set of two additional traffic lights are available without the switching unit. Reference No. HO 5901/N 5944.

Nennspannung : 14 - 16 V ~ / ===
 Nennstrom : 75 mA

Nur mit einem Spielzeugtrafo gemäß EN 60 742 und passender Ausgangsspannung in Betrieb nehmen. Die Anleitung bitte aufbewahren.

Only operate with a transformer which gives the required voltage (14 - 16 V) and is in compliance with EN 60 742. Please retain instructions.

A utiliser seulement avec un transformateur en EN 60 742 approprié aux jouets et le voltage exigé (14 - 16 V). Conserver les instructions de fonctionnement.

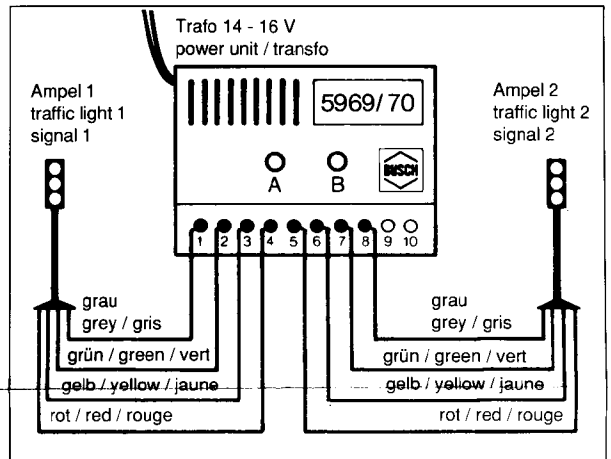

Signaux lumineux

HO 5901, HO 5902, N 5943, N 5944, N 5969, HO 5970

Les signaux lumineux n'utilisent pas les ampoules habituelles mais bien des diodes miniatures éclairantes. Ces diodes fonctionnent sous une tension de 2,3 Volt maximum. Le commutateur faisant partie du système clignotant raccordé à un transfo (14-16 Volt) fournit les conditions nécessaires au fonctionnement des diodes éclairantes.

Il est donc indispensable d'utiliser les signaux lumineux avec le commutateur original ad hoc.

Les signaux lumineux avec commutateur sont prévus pour un fonctionnement continu. Cependant, toutes les bornes du commutateur doivent être constamment raccordées, c.à.d. que deux signaux lumineux minimum doivent être constamment raccordés. Le plan de raccordement indique comment les signaux 1 et 2 doivent être raccordés correctement, dans l'ordre, aux bornes du commutateur. Quand le signal 1 est au rouge, le 2 est au vert. Par la suite les deux signaux changent inversement.

Etant donné qu'un fonctionnement prolongé produit de la chaleur, le commutateur nécessite une légère circulation d'air. Il peut être monté au dessous de la tablette qui sert de support au panorama ou dans une maison à proximité de les signaux lumineux.

Vous pouvez raccorder 4 feux maximum au commutateur. Dans ce cas, les câbles de raccordement des 2 paires de signaux lumineux seront raccordés ensemble aux mêmes bornes respectivement des signaux 1 et 2. Deux signaux lumineux, sous emballage, sont livrables en supplément, sans commutateur (No. HO 5901, N 5944).