

DOPPELTRIEBWAGEN DT 800 SPUR HO

Fig. 1 Gehäuse mit Scherenstromabnehmer

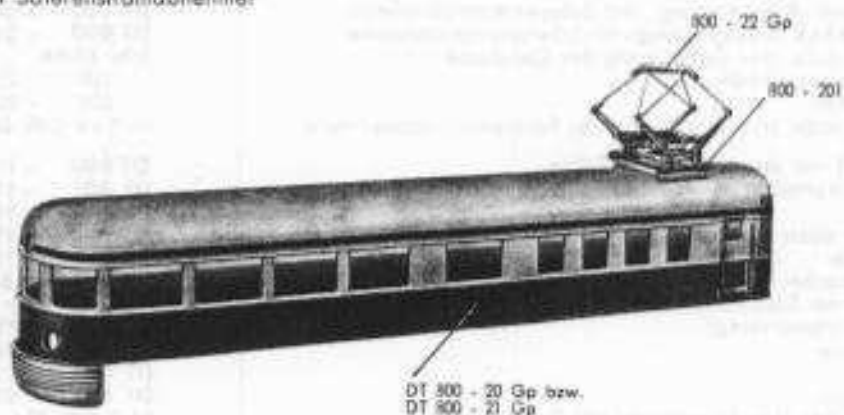

Fig. 2 Fahrgestell DT 800 - 11 Gp

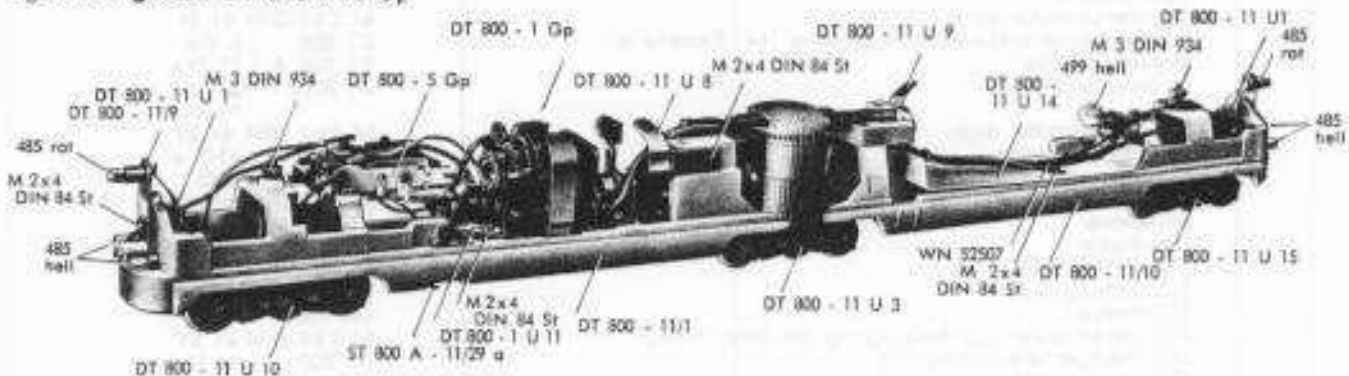

Fig. 3 Getriebemotor DT 800 - 1 Gp

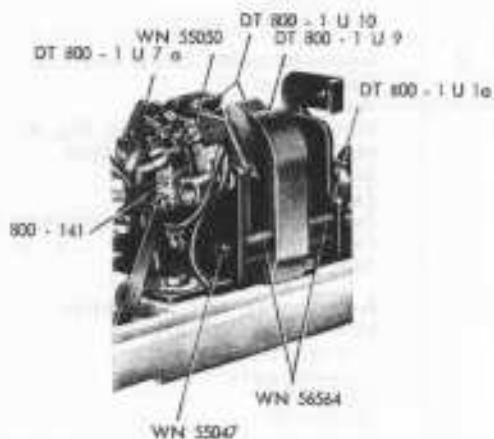
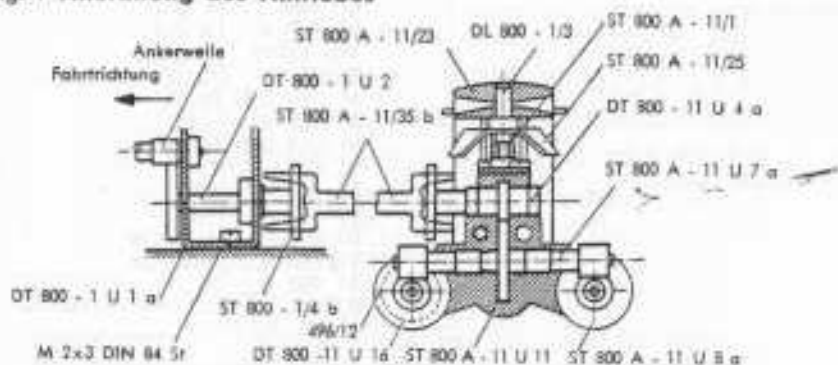

Fig. 4 Anordnung des Antriebes



EINZELTEILE DOPPELTRIEBWAGEN DT 800

SPUR HO

Fig.	Bezeichnung	Bestell-Nr.	
1	Gehäuse mit Aussparung und Scherenstromabnehmer	DT 800 - 20 Gp	
	Gehäuse ohne Aussparung mit Scherenstromabnehmer	DT 800 - 21 Gp	
	Zylinderschraube (zur Befestigung des Gehäuses)	WN 55018	
	Scherenstromabnehmer	800 - 22 Gp	
	Trägerisolation	800 - 201	
	Zylinderschraube (zur Befestigung des Scherenstromabnehmers)	M 2x4 DIN 84 Ms	
	2	Fahrgestell mit den wichtigsten Teilen:	DT 800 - 11 Gp
		Rahmen (motorseitig)	DT 800 - 11/1
		Rahmen	DT 800 - 11/10
		Federplatte dazu und	DT 800 - 11 U 1
Lampenhalter		DT 800 - 11/9	
Zylinderschraube (zur Befestigung des Lampenhalters)		M 2x4 DIN 84 St	
Glühlampe mit Stecksackel		485 hell bzw. rot	
Drehgestell (motorseitig)		DT 800 - 11 U 10	
Schiefer dazu		DT 800 - 02 U 1	
Drehgestell		DT 800 - 11 U 15	
Schiefer dazu		DT 800 - 02 U 2	
Sechskornmutter (zur Befestigung des Drehgestelles)		M 3 DIN 934	
Zylinderschraube (zur Befestigung des Schiefers)		M 2x4 DIN 84 St	
Drehgestell mit Antrieb (Fig. 4)		DT 800 - 11 U 3	
Getriebemotor (Fig. 3)		DT 800 - 1 Gp	
Zylinderschraube und		M 2x3 DIN 84 St	
Zylinderschraube (zur Befestigung des Getriebemotors)		M 2x4 DIN 84 St	
Abdeckblech		ST 800 A - 11/44	
Zylinderschraube dazu		M 2x2 DIN 84 St	
Schaltautomat (siehe Liste Allgemeine Lok. Einzelteile)		DT 800 - 5 Gp	
Handschalthebel		ST 800 A - 11/29 a	
Stromverbindung		DT 800 - 11 U 8 und 11 U 9	
Zylinderschraube dazu		M 2x4 DIN 84 St	
Kuppelhaken lang		ST 800 A - 11/2 a	
Kuppelzunge		ST 800 A - 11/3	
Zylinderschraube dazu		M 3x5 DIN 84 St	
Mitnehmer		ST 800 A - 11/35 b	
Umschalter		DT 800 - 11 U 7	
Zylinderschraube dazu		M 2x4 DIN 84 St	
Beleuchtung mit		DT 800 - 1 U 11	
Glühlampe		499 hell	
Zylinderschraube (zur Befestigung der Beleuchtung)		M 2x4 DIN 84 St	
Schlußwagenbeleuchtung mit		DT 800 - 11 U 14	
Glühlampe und		499 hell	
Endboden		ST 800 S - 2	
Zylinderschraube dazu		M 2x4 DIN 84 St	
Rohrschelle		WN 52507	
Zylinderschraube dazu		M 2x4 DIN 84 St	
3		Getriebemotor bestehend aus:	DT 800 - 1 Gp
		Feldmagnet	DT 800 - 1 U 9
		Anker mit Kollektor	DT 800 - 1 U 10
		Motorschild (Antriebsseite) (Fig. 4)	DT 800 - 1 U 1 a
		Motorschild m. Bürstenbrücke	DT 800 - 1 U 7 a
		Bürstenfeder	800 - 141
		Zylinderschraube	WN 55050
	Zylinderschraube (zur Befestigung der Motorschilder mit dem Feldmagnet)	WN 55047	
	Abstandshülse	WN 56564	
	4	Anordnung des Antriebes	DT 800 - 1 U 1 a
Motorschild (Antriebsseite)		M 2x3 DIN 84 St	
Zylinderschraube dazu		DT 800 - 1 U 2	
Zwischenwelle		ST 800 - 1/4 b	
Kuppelkopf		ST 800 A - 11/35 b	
Mitnehmer		DT 800 - 11 U 3	
Drehgestell mit Antrieb bestehend aus:		ST 800 A - 11 U 11	
Seitenteil		WN 55018	
Zylinderschraube dazu		DL 800 - 1 U 7	
Zapfenlasche		M 2x4 DIN 84 St	
Zylinderschraube dazu		ST 800 A - 11/23	
Turm		M 2x8 DIN 84 St	
Zylinderschraube dazu		DL 800 - 1/3	
Druckboizen		ST 800 A - 11/1	
Tellerfeder		ST 800 A - 11/25	
Teller	DT 800 - 11 U 4 a		
Mittelantrieb	ST 800 A - 11 U 7 a		
Längstrieb	ST 800 A - 11 U 8 a		
Treibradsatz	DT 800 - 11 U 16		
Treibradsatz m. Plastikreifen	496/12		
Plastikreifen, einzeln			